

## 7.1. Принадлежности (дополнительно по отдельному заказу)



## 8. Гарантийные обязательства

На прибор дается гарантия 1 год с момента покупки. В течение гарантийного срока в случае обнаружения заводского брака производится ремонт прибора. Гарантийный ремонт производится при наличии гарантийного талона.

Гарантия не распространяется на приборы, имеющие внешние и внутренние повреждения, неисправности, полученные из-за неправильного использования, небрежной транспортировки или неправильного хранения.

По вопросам гарантийного обслуживания, а так же с отзывами и предложениями обращаться по адресу:

РОССИЯ, 129327, г.Москва, ул. Коминтерна, д. 7, корп. 2, оф. 110  
Т: 969-25-05(многоканальный), т\ф 981-46-27, e-mail: rusgeocom@mail.ru  
www.rusgeocom.ru

Серийный номер прибора \_\_\_\_\_

Дата продажи \_\_\_\_\_



Лазерный нивелир ML-311

## Содержание:

1. Назначение прибора.....	3
2. Описание прибора.....	4
3. Использование прибора.....	5
3.1 Использование плоскостей.....	5
3.2 Подготовка лазерного детектора к работе .....	5
4. Проверка правильности работы.....	6
5. Технические характеристики.....	6
6. Уход и хранение.....	7
7. Комплектация.....	7
7.1 Принадлежности.....	8
8. Гарантийные обязательства.....	8

**ВНИМАНИЕ!**  
**ЛАЗЕРНОЕ ИЗЛУЧЕНИЕ**  
**ИЗБЕГАЙТЕ КОНТАКТА С ЛУЧЕМ**  
Максимальное выходное излучение < 1 мВт  
**ЛАЗЕРНАЯ ПРОДУКЦИЯ II класс**



Использование прибора не по назначению, не придерживаясь правил эксплуатации, может привести к опасным последствиям.

Не направляйте лазерный луч в глаза. Не разбирайте и не пытайтесь сами исправить прибор. В случае, если прибор не исправен, обращайтесь к продавцу.

- Прибор прошел предпродажную подготовку и инструментальный контроль.
- Все параметры соответствуют указанным в паспорте.
- Обслуживание и юстировка должна производиться в специализированном центре.

## 6. Уход и хранение

Избегайте работать в запыленных помещениях. При перерывах в работе (если прибор остается на штативе) защищайте его от пыли (например, пластиковым пакетом). После работы прибор необходимо всегда чистить. Грязь удаляют, используя мягкую, сухую ткань. Не использовать растворяющие вещества, такие как бензин, ацетон или прочие растворители. При перерывах в работе больше нескольких дней извлекайте источники питания из прибора.

## 7. Комплектация RGK ML-311



## 4. Проверка правильности работы

Проверяйте периодически прибор на точность. Для этого необходимо проделать следующие действия:

1. Установите прибор на штатив. Поставьте штатив в помещении таким образом, что расстояние до двух стен было одинаковым (расстояние до стены не должно быть меньше 10 м).

Ручка прибора должна быть справа от оператора. Включите прибор и отметьте на стене А точку  $a_1$ , а на стене В точку  $b_1$  соответственно.

2. Расположите прибор на расстоянии 1 м от стены А (ручка прибора по прежнему по правую руку оператора). Включите прибор и отметьте на стене А точку  $a_2$ , а на стене В точку  $b_2$  соответственно.

3. Измерьте расстояние  $L_a$  между  $a_1$  и  $a_2$ , дистанцию  $L_b$  между  $b_1$  и  $b_2$ . Если  $(L_a - L_b)$  или  $(L_b - L_a) / L \geq 3\text{мм}/20\text{м}$  прибор нуждается в юстировке.

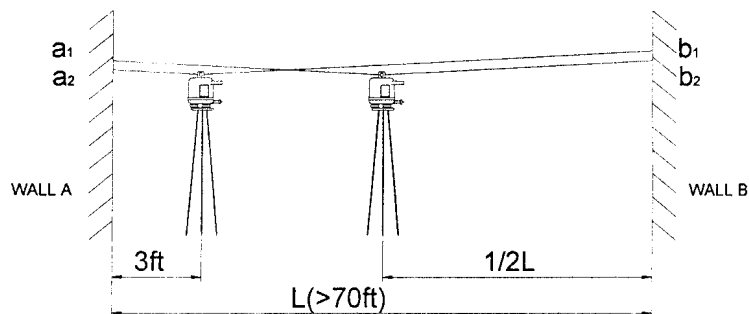

## 5. Технические характеристики

Точность:	0.2 мм/м
Диапазон работы компенсатора	+ / - 5°
Рабочий диапазон:	визуально до 30 м с детектором до 70 м
Длина волны лазерного диода:	635нм
Толщина лазерного луча:	1.5мм/5м
Потребляемая мощность:	≤1mW
Класс лазера:	class II
Питание:	4.5 В (3 батареи емкостью AA)
Время работы:	8 часов непрерывной работы
Диапазон рабочих температур:	-10°C - +50°C
Степень защищенности:	Влаго- и пылезащищен (IPX4)
Размеры:	190x110x110 мм
Вес:	0,5 кг (без принадлежностей)

## 1. Назначение прибора

Автоматический лазерный построитель плоскости RGK ML-311 предназначен для определения и проверки точности горизонтальных и вертикальных линий, а также для переноса высот и построения перспектив. RGK ML-311 является многофункциональным инструментом. Он может строить как горизонтальную, так и вертикальную плоскость. Отдельно прибор может доукомплектовываться лазерным детектором, что позволяет более точно и на больших расстояниях осуществлять необходимые измерения. Лазерный нивелир RGK ML-311- современный инструмент для работы внутри зданий и при возведении инженерных сооружений.

Успешно применяется при производстве следующих работ, например:

- ✓ Выравнивание стен, потолков, полов
- ✓ Заливка полов, фундаментов, нивелировка площадок
- ✓ Плиточные и облицовочные работы
- ✓ Установка подвесных потолков
  - ✓ Монтажные работы
  - ✓ Работы по интерьеру

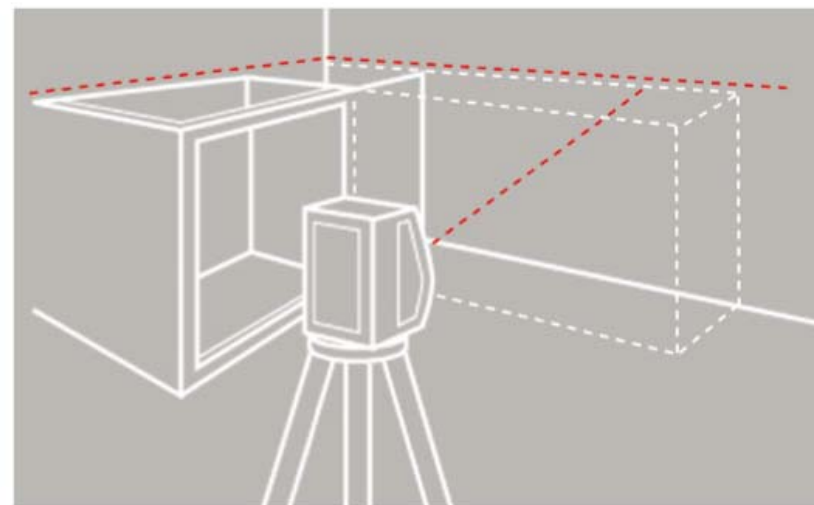

## 2. Описание прибора RGK ML-311

### 2.1. Общий вид

1. Горизонтальный уровень
2. Апертура горизонтального лазерного луча
3. Апертура вертикального лазерного луча



### 2.2. Вид панели управления RGK ML-311:

1. Горизонтальный уровень.
2. Индикаторы режимов работы.
3. Вкл/выкл режима работы с детектором (приемником излучения).
4. Вкл/выкл прибора, переключение режимов работы лазера.
5. Индикатор режима работы с детектором.



4

## 3. Использование прибора

Надежно и ровно установить прибор, с помощью установочных винтов отцентрировать уровень. Включить питание прибора, при этом прибор произведет автоматическую компенсацию.

### 3.1. Использование плоскостей

В вертикальной плоскости луч удобно применять при монтаже стеновых панелей, разбивочных работах, установке перегородок внутри помещений и т.д.

В горизонтальной плоскости луч применяют при нивелировке - стяжки полов, вынос проектных высотных отметок и т.д.

Для точной установки прибора на рабочее место используется лазерный отвес.

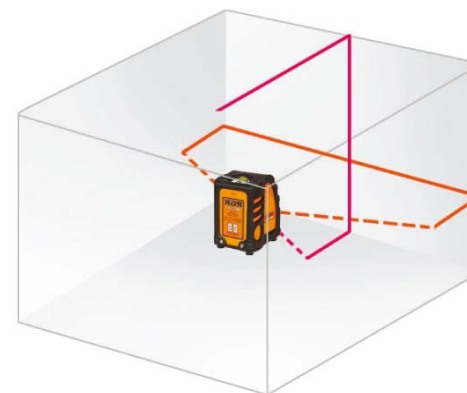

### 3.2. Подготовка лазерного детектора к работе (комплектуется отдельно)

Лазерный детектор позволяет увеличить точность наблюдений и дальность до 70 м. До начала наблюдений необходимо вставить батарейку, соблюдая полярность и установить детектор с помощью кронштейна на рейку.

а) при нажатии кнопки ON/OFF происходит включение детектора, при повторном нажатии – выключение;

б) при необходимости включить сигнал настройки детектора;

в) следуя показаниям стрелок, установить детектор и снять отсчет по рейке.

5